



Serie SW80TT

La serie **SW80TT** è il sistema alluminio- legno con marchio Finestra Qualità Casa Clima dal 2012. Questo prodotto si contraddistingue per un taglio termico con listelli in poliammide da 34 mm e profili in EPS all'interno delle tubolarità, raggiungendo un elevatissimo standard di isolamento termico, fino a 0,9 W/m²K, ideale per abitazioni a basso consumo energetico. L'elevato grado di isolamento termico ed acustico permette di godersi il comfort della propria abitazione indipendentemente dalla temperatura esterna, abbinandosi ai diversi stili di interior design.

CARATTERISTICHE TECNICHE

Sistema di tenuta	A giunto aperto
Applicazione vetro	Con fermavetro a contrasto
Legna alluminio	6060 (UNI 3569)
Telaio fisso	76 mm
Telaio apribile	93 mm
Vetrocamera da	29 a 47 mm
Taglio termico con	Listelli in poliamminide da 34 mm e profili in EPS

TRASMITTANZA TERMICA

Uw fino a	0,9 W/m ² K
------------------	------------------------

ISOLAMENTO ACUSTICO

Rw fino a	46 dB
------------------	-------

SICUREZZA

Possibilità di ampliamento dal set base con: vetri antivandalismo P5A (resistono all'impatto di 9 oggetti dal peso di 4,10 kg con caduta da 9 m); ferramenta perimetrale con sistema antistrappo e più punti di chiusura come da schema RC2

TEST

Tenuta all'aria	(UNI EN 1026)	4
Tenuta all'acqua	(UNI EN 1027)	E1050
Tenuta al vento	(UNI EN 12211)	C5
Trasmittanza termica nodo Uf	(UNI EN 1077-2)	1,41 W/m ² K

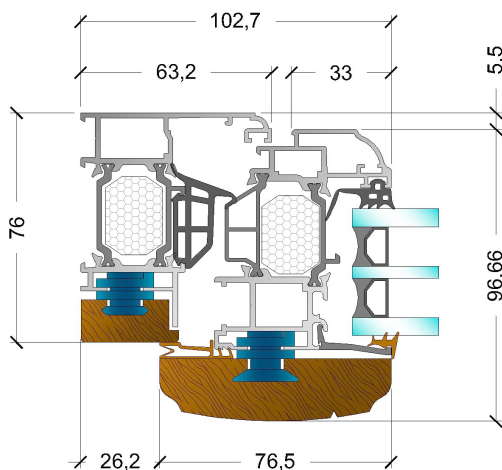

ESSENZE LEGNI

● Rovere ● Frassino ● Ciliegio

Tipologie realizzabili

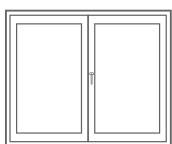

Finestra a una o più ante



Specchiatura fissa



Wasistas

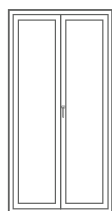

Portafinestra a una o più ante